

Descripción Técnica

G3 mesa de corte digital



Your first choice in digital cutting.

G3 Sistemas de corte digital

La perfección está en los detalles

Herramientas modulares

Seleccionar las herramientas modulares de Zünd permite realizar una perfecta configuración de su mesa de corte G3.

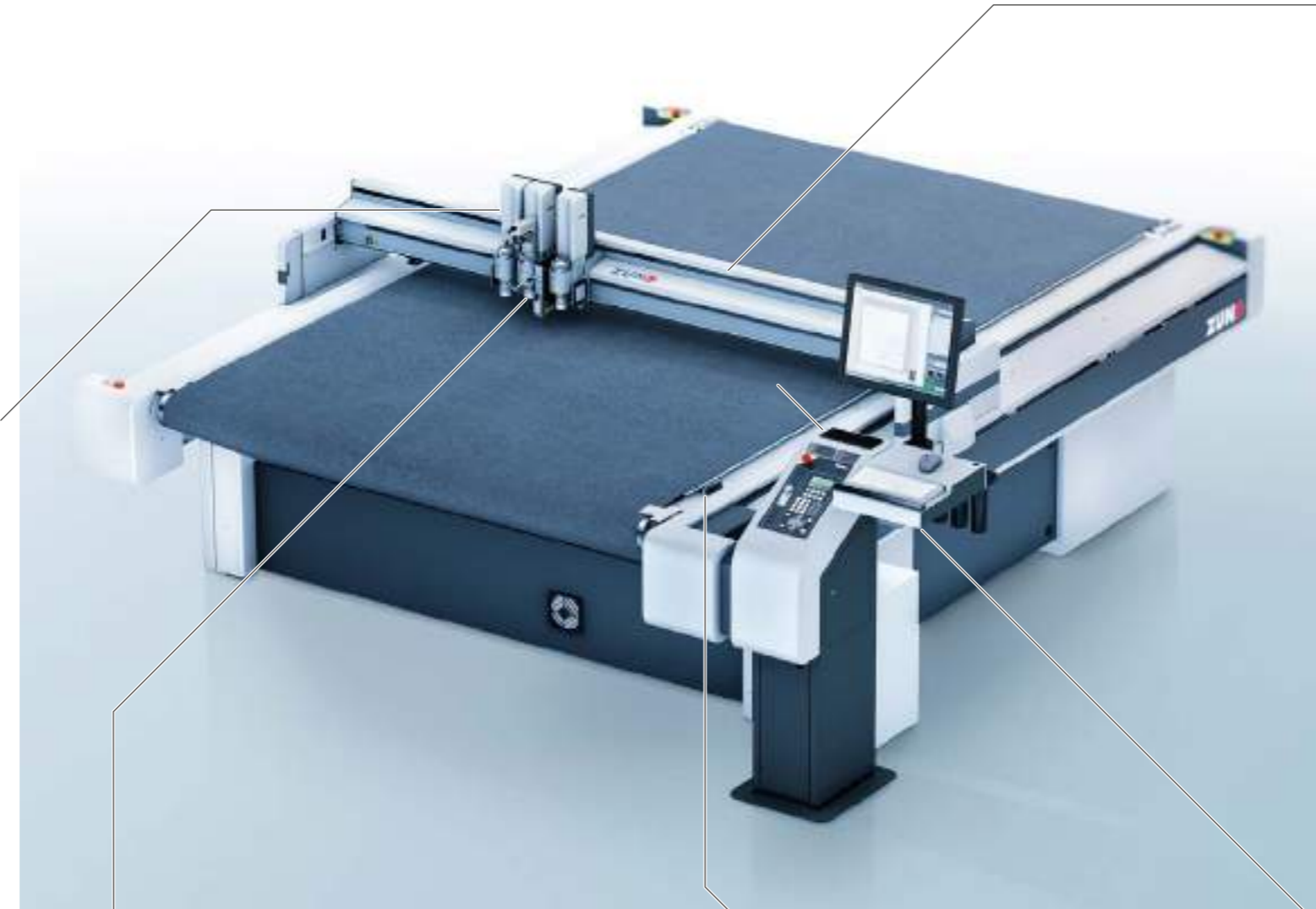

Procesa materiales hasta 110 mm de grosor

Las mesas G3 están disponibles con altura de puente de 30, 60 o 120 mm. Dependiendo de la configuración se puede procesar materiales hasta 110 mm de grosor. Esto supone tener más flexibilidad y versatilidad ante las demandas del cliente.



Operación eficiente de herramientas

El diseño modular distintivo de Zünd permite que se pueda configurar las herramientas necesarias en pocos y rápidos pasos. La flexibilidad resultante permite reaccionar instantáneamente ante posibles cambios en la producción, ahorrando tiempo y dinero.



Precisión en cada detalle

Las mesas de corte Zünd son máquinas de alta precisión. Todos los componentes – desde el sistema de dirección hasta las cuchillas – han sido diseñados y fabricados para trabajar juntos lo que permite que Vd. trabaje eficientemente con perfectos resultados para su cliente.



Fácil inicialización de herramienta

Un sistema automático de inicialización es usado para configurar las herramientas. Con ello se determina la profundidad de corte adecuada de una manera rápida, precisa y eficiente.



Fijación óptima de material

La fijación de material en la mesa se basa en el vacuum. Las áreas de vacuum se dividen en zonas separadas y ajustables a lo ancho de la mesa. Unas potentes turbinas de vacuum garantizan una fijación real durante la mesa además de ahorrar energía considerablemente.

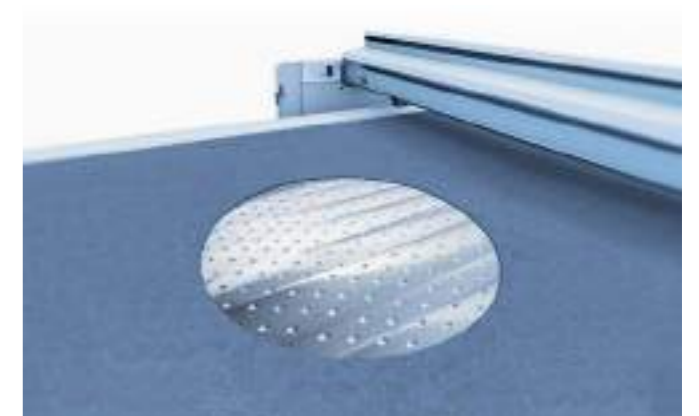

G3 Sistemas de corte digital

Inteligente, eficiente, listo para el futuro

Ergonómico y operativo

El diseño y construcción de G3 se adapta a las necesidades de nuestros clientes. El resultado ha sido una mesa de corte sencilla y fácil de usar.



Software y máquina de una sola fuente

Zünd Cut Center incluye una base de datos extensa con los parámetros óptimos para cada material y herramienta. El software está integrado completamente en el workflow digital y apoya de manera eficiente al usuario en todas las fases de la preparación del trabajo.

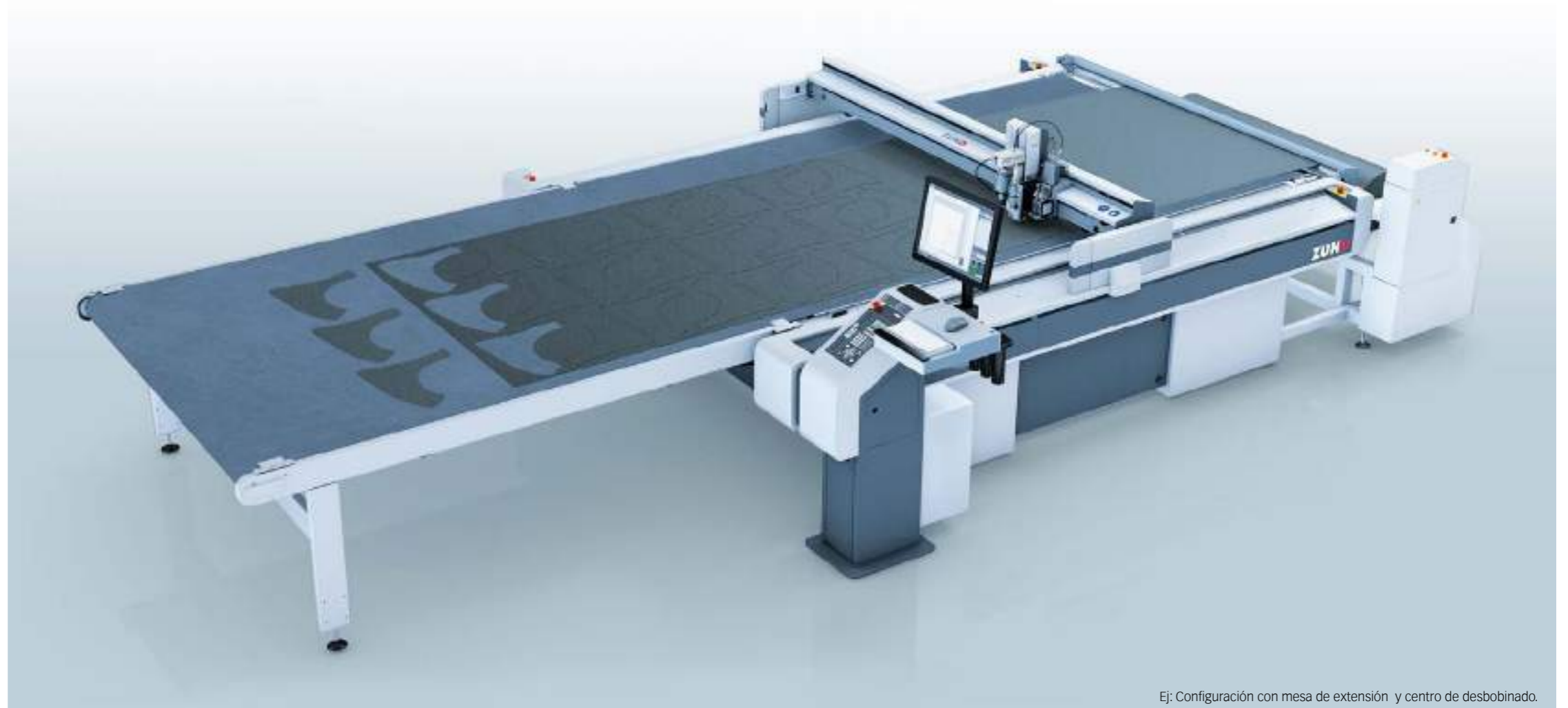

Ej: Configuración con mesa de extensión y centro de desbobinado.

11 medidas diferentes de mesa de corte

No importa el producto o si la producción es corta, larga o prototipos, la línea de mesas de corte G3 permite seleccionar el tamaño perfecto de la máquina según sus necesidades.



Potente y robusto

Las mesas de alta tecnología Zünd han sido diseñadas para operar 24/7. Debido a que sólo usamos componentes robustos y de alta calidad, usted puede confiar en su G3 por su calidad de rendimiento, fiabilidad y extraordinaria longevidad.



Corte de fibra de carbono

Para aplicaciones como fibra de carbono, las mesas de corte Zünd se presentan eficazmente selladas contra las partículas que pueden entrar en la máquina. Las potentes herramientas de corte procesan composites con precisión y sin desplazar ninguna fibra.



Características de seguridad inteligentes

El estándar de seguridad es una de las principales preocupaciones de nuestros clientes industriales. Las características de seguridad de G3 apoyan activamente al operario que interfiere únicamente cuando es del todo necesario.



G3 Opciones de configuración Invertir en el futuro



Sistemas para el éxito

La máquina base proporciona el concepto modular de herramientas de Zünd. Todas las opciones y herramientas han sido diseñadas para ser añadidas a cualquier configuración existente siempre que se necesite de una forma fácil.

No importa como sea su sistema Zünd en estos momentos, siempre es una inversión segura para mañana.



Producción totalmente automatizada

Gran capacidad, calidad y flexibilidad - con el sistema de alimentación automática BHS, Vd. puede trabajar 24/7 con el mínimo de personal. La alimentación automática y también la descarga, limita la labor de personal en colocar y retirar pallets con el material para cortar o ya cortado.



Producción semiautomática

En una operación continua tándem, la carga y descarga se produce simultáneamente con la producción. El operario carga/descarga material de un lado de la mesa mientras en el otro lado, la mesa está trabajando cambiando de un lado a otro una vez cortado el material. Este sistema incrementa la producción manteniendo el tiempo de inactividad al mínimo y maximizando el rendimiento.



Alimentación de bobina totalmente automatizada

El robusto diseño del Centro de desbobinado Zünd permite el procesamiento de bobinas con un peso de hasta 100 kg.

La ingeniosa mecánica de este sistema procura una tensión constante al material facilitando el transporte de prácticamente cualquier material sin arrugas o tirones. El centro de desbobinado no solo desbobina sino que también puede rebobinar.

Sólidas razones para Zünd G3



Zünd

Zünd Systemtechnik AG, una empresa familiar suiza especialista en sistemas de corte digitales. Zünd representa la calidad suiza y su nombre es sinónimo de precisión, rendimiento y fiabilidad.

Desde el año 1984 construimos, producimos y comercializamos sistemas de cortador modulares y en esta área nos hemos convertido en uno de los principales fabricantes a nivel mundial. El salto tecnológico de nuestros productos lo hemos conseguido a través de un alto grado de calidad, una construcción modular y nuestra cercanía al cliente.



En módulos

Los sistemas de cortador Zünd se basan en un concepto de máquina ampliable muy adaptable y sencilla. Esta propuesta única en módulos permite adaptar el uso del cortador a las necesidades reales de forma económica y flexible. De esta manera los cortadores de Zünd ofrecen un alto grado de resistencia y son una inversión segura.



Económico

Procesamiento sólido y calidad excelente: miles de sistemas de cortador Zünd están en funcionamiento continuo y demuestran día a día su uso económico.

Su tecnología innovadora y la más alta calidad de fabricación garantizan costes de mantenimiento bajos. Nuestros productos atraen por su bajo consumo de corriente y alta eficiencia energética. La tecnología de propulsión optimizada, los generadores de vacío ultramodernos y los sistemas de manipulación de material inteligentes reducen el consumo energético y contribuyen así a un producto respetuoso con el medio ambiente.



Asistencia a nivel mundial

Lo que es válido para nuestros sistemas de cortador también es válido para nuestra atención al cliente: Rendimiento de primera, precisión y fiabilidad. Especialistas formados de primera clase están en todo momento a su disposición con consejos y ayuda.

Nuestros técnicos están activos en todo el mundo. Las filiales de Zünd y nuestros distribuidores cerca suyo se encargan de reaccionar a tiempo en caso de que sea necesaria una intervención.

G3 Sistemas de corte digital

Elección de tamaños



G3 M-800
1330 x 830 mm



G3 M-1200
1330 x 1230 mm



G3 L-1200
1800 x 1230 mm



G3 XL-1200
2270 x 1230 mm



G3/S1 M-1600
1330 x 1600 (1720) mm



G3 L-1600
1800 x 1630 mm



G3 XL-1600
2270 x 1600 mm



G3 2XL-1600
2740 x 1600 mm



G3 3XL-1600
3210 x 1600 mm



G3 M-2500
1330 x 2500 mm



G3 L-2500
1800 x 2500 mm



G3 3XL-2500
3210 x 2500 mm

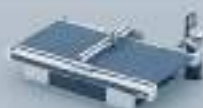

G3 L-3200
1800 x 3200 mm

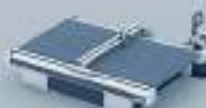

G3 XL-3200
2270 x 3200 mm



G3 2XL-3200
2740 x 3200 mm



G3 3XL-3200
3210 x 3200 mm

Zünd Systemtechnik AG
Industriestrasse 8
CH-9450 Altstätten
T +41 71 757 81 00
info@zund.com
www.zund.com